

55260

TOOLMASTER™

18L STAINLESS STEEL ASH VACUUM
ASPIRATEUR DE CENDRE DE 18 L EN ACIER INOXYDABLE
Owner's Manual/Manuel du Propriétaire



Intertek
3179371

IMPORTANT: READ THIS OPERATOR'S MANUAL BEFORE USING!
LIRE CE MANUEL AVANT D'UTILISER L'APPAREIL!

Manufactured In China/Fabriqué En Chine

IMPORTANT SAFETY INSTRUCTIONS

SAVE THESE INSTRUCTIONS FOR HOUSEHOLD USE ONLY

READ ALL INSTRUCTIONS BEFORE, ASSEMBLING & USING YOUR
VACUUM CLEANER

WARNING:

To reduce the risk of electric shock, this appliance has a polarized plug (one blade is wider than the other). This plug will fit in a polarized outlet one way only. If the plug does not fit into the outlet, reverse the plug. If it still does not fit, contact a qualified electrician to install the proper outlet. Do not tamper or change the plug in any way.

WARNING:

When using an electrical appliance, always exercise basic safety precautions which include the following:

1. Do not leave appliance when plugged in. Unplug from outlet when not in use and before servicing.
2. Do not allow the unit to be used as a toy. Close attention is necessary when used by or near children.
3. Use only as described in this manual. Use only manufacturer's recommended attachments.
4. Do not use with damaged cord or plug.
5. Do not pull or carry by cord, use cord as a handle, close a door on cord, or pull cord around sharp edges or corners.
6. Do not unplug by pulling on cord. To unplug, grasp the plug, not the cord.
7. Do not handle plug or appliance with wet hands.
8. Do not put any objects into openings. Do not use if any openings are blocked. Keep free of dust, lint, hair and anything that may reduce air flow.
9. Keep hair, loose clothing, fingers, and all other body parts away from openings and moving parts.
10. Turn off the control before unplugging.
11. Use extra care when cleaning stairs.
12. Do not use to pick up flammable or combustible liquids such as gasoline or use in areas where they may be present.
13. Do not pick up anything that is burning or smoking, such as cigarettes, matches, or hot ashes.
14. Do not use without dust bag and/or filters in place.
15. On your vacuum follow all label and marking instructions.
16. Keep end of hose, wands and other openings away from your face and body.
17. Always unplug this appliance before connecting or disconnecting vacuum hose.
18. Store the vacuum indoors. Put away the vacuum after each use to prevent tripping accidents.
19. Using improper voltage may result in damage to the motor and cause possible

- injury to the user. Correct voltage is listed on the rating label.
20. Do not use for any purpose other than described in this user's guide.
 21. If the cleaner is damaged, it must be repaired by a qualified service centre in order to avoid hazard.
 22. Do not run appliance over cord. Keep cord away from heated surfaces.
 23. This appliance is provided with double insulation. Use only identical replacement parts. See instructions for Servicing Double-Insulated Appliances.

COMPONENTS

1. Handle
2. ON/OFF switch
3. Cover
4. Air drain
5. Cartridge filter
6. Mesh cover
7. Aluminium tube
8. Power cord
9. Metal hose
10. Muffle
11. Clip
12. Tank
13. Pedestal
14. Roller

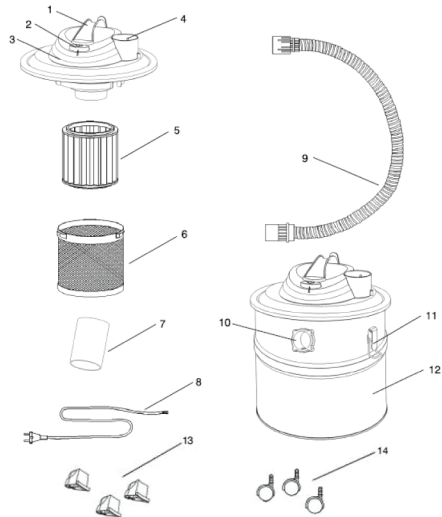

ATTENTION:

If the supply cord is damaged, it must be replaced by a qualified, it's service agent, or similarly qualified person in order to avoid a hazard. Before cleaning or maintaining the appliance, disconnect the power plug from the socket-outlet. Check all accessories before connecting. Always ensure they are position correctly and there is no defects.

TECHNICAL DATA

Rated Voltage:	120V
Normal Frequency:	60Hz
Rated Power:	2HP
Capacity:	18L
Vacuity:	16Kpa
Conforms to UL STD.1017	
Certified to CSA STD.C22.2 NO.243-10	

ATTENTION

- Before assembling and using your vacuum cleaner, read the operating instructions carefully.
- Check that the main voltage corresponds to the details on the type plate.
- Connect only to a proper 120V/60Hz socket
- Disconnect the plug from the socket when: the unit is not in use, before opening the unit, before cleaning and from maintaining.
- Never clean the unit with solvents.
- Do not use the cable to pull the plug out of the socket.
- When unit is ready for use, do not leave unattended.
- Keep safe from children.
- Care must be taken to ensure the plug or cord is not damaged by crushing, stretched or driven over, etc.
- The unit must not be operated if the mains connection lead is not in perfect condition. It must be repaired by a qualified service agent or similarly qualified person, in order to avoid hazard.
- Replacement of main connection lead must not differ from the versions indicated by the manufacturer. (Main connection cable: 18AWG, 105 °C, 300V, min. 182m)
- Do not vacuum: burning matches, burning ashes and cigarette ends, flammable, corrosive, fire hazard or explosive substances, vapours and liquids.
- This unit is not suitable for vacuuming dust which is damaging to health.
- Store the unit in a dry place.
- Do not operate a defect unit.
- Service only by an authorized after-sales service agent.
- Use only for operations for which the unit is intended.
- Take great care when cleaning stairs.
- Only use manufacturer's attachments and spare parts.

OVERVIEW OF NOZZLES

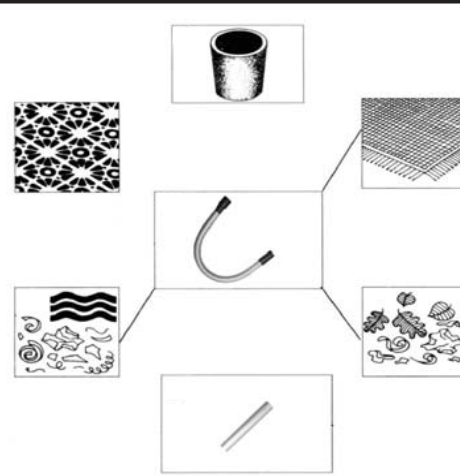

ASSEMBLY

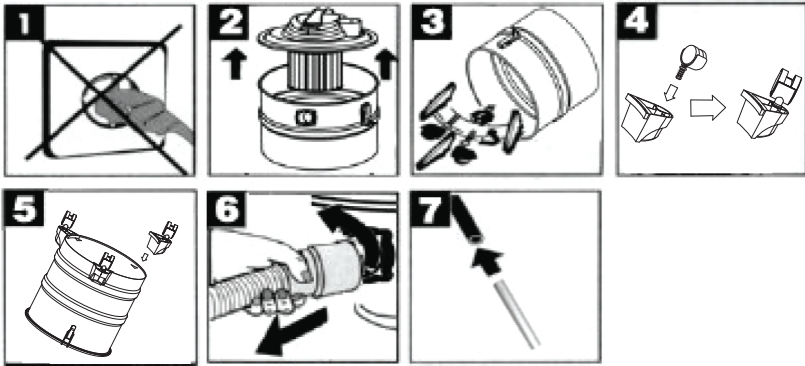

DRY VACUUM-CLEANING

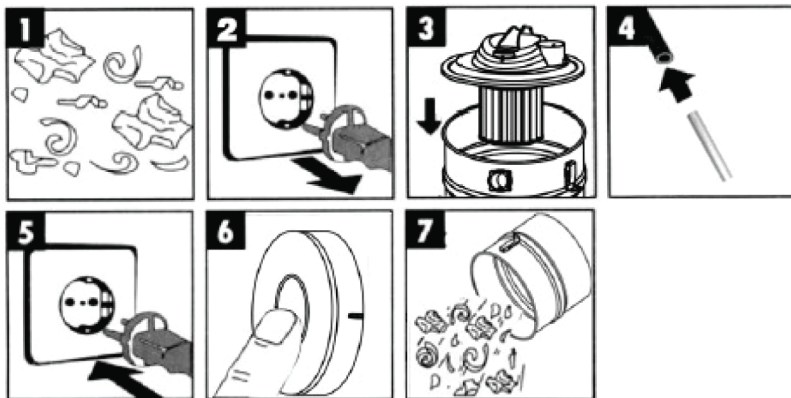

BLOWING

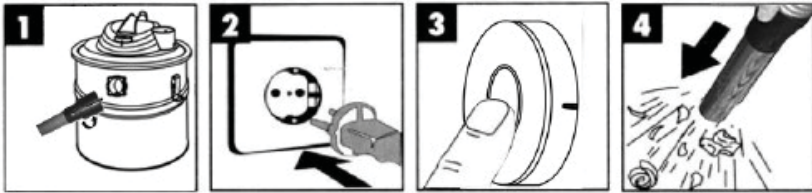

1. Insert one side of hose in the air outlet mouth on the top cover.
2. Insert the plug into the socket.
3. Press the switch and the machine begins to work.
4. You can blow the ash.

MAINTENANCE CLEANING

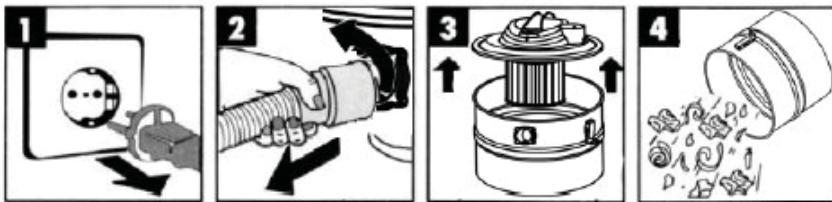

ATTENTION!

1. When the switch is pressed on the “⏻” shelf, the vacuum cleaner will work alone.
2. When press the switch to the “⏻” shelf again, the unit is off and the machine will not work.
3. This appliance is not intended for use by persons (including children with reduced physical, sensory or mental capabilities, or lack of experience and knowledge, including children unless they are supervised or instructed by the person responsible for their safety).
4. This appliance is not a toy and children should be supervised at all time.

PRESCRIPTION USE

The vacuum must be used exclusively to pick up dust and dirt.
The machine can not be used as a water pump.
The machine should not be used as a suction on animals or people.

WARNING!

Fire and explosion! Do not inhale mixtures of flammable liquids, explosive or corrosive

solvents, gasoline, oils, etc. It is forbidden to pick up hot dust, embers and hot ashes such as asbestos and related products, insecticides and fertilizers in powder, etc.

Dry suction

Turn on the machine and draw in with your selected accessory. Make sure you do not pick up dust that could clog the nozzle or suction pipe. If the aspiration is enough, stop the machine, unplug the cord, empty the tank (12), clean the filter (5) and check that the suction hose is clear.

WARNING!

In case of violent shaking, the cartridge filter (5), if present, may be blocking the suction hole, which could create a sharp increase in the number of engine revolutions.

Stop the engine completely, clear the suction, then restart.

WARNING!

1. Always watch for electrical connections, cables and extensions. None of these components must come into contact with water.
2. Always make sure that the extension cables are in good condition. They must not be damaged or corrupted.
3. Before you begin cleaning, always clean the tank (12) and filter (5).
4. Do not use the filter bags or filter papers.
5. Proceed without exceeding the speed and suction.
6. Immediately stop the vacuum and disconnect the plug from the power supply outlet.
7. Open the vacuum cleaner and empty it.
8. To prevent mold growth, remove and wipe the filter (5).

MAINTENANCE AND CLEANING

WARNING!

Before each inspection or maintenance, turn off power by unplugging the appliance from the power grid. Regularly clean your machine and take good care of it to guarantee proper operation and long life.

Clean the machine with a soft brush or cloth.

Do not spray water on the machine to ensure the appliance does not wet.

To avoid permanent damage to the device, do not use detergents or solvents different.

Plastic parts can corrode if chemical agents are used.

Clean and empty the tank regularly. Keep the filter, clean and dry.

TROUBLESHOOTING

If the machine does not start:

- Check that the  button has been engaged;
- Check electrical connections;
- Check the extensions or change of food intake;
- Check the switch for fuel installation

If the machine does not troubleshoot:

- Check if the tank is full and empty if necessary;
- Clean the cartridge filter;
- Check that the suction pipe is not blocked and, if necessary, clear it;

CAUTION!

If the machine does not work properly after completing the actions above, or in case of abnormalities different from above, have it serviced by a qualified technician. Always refer to the device model and registration number plate carried on the technical data.

STORAGE

- After each use, perform a thorough cleaning of the whole machine and its accessories.
- Store the unit in a safe and stable position. Keep away from cold, in a dry place out of reach from children.
- Protect the machine from direct sunlight, store it if possible in the dark or in shadow.
- Do not place the machine in nylon bags as moisture can form.

WARRANTY

This machine comes with 1- year limited warranty.

Contact the service technician if there are any damages to the device. Failed operation resulting from improper use or incorrectly following instructions in the manual, or damage caused by improper repairs performed by third parties are not covered by warranty. This also applies to the wear of the components such as the filter.

For more information, contact:
1-855-392-0644
Trademark Industries Inc.



ONE YEAR LIMITED WARRANTY
GARANTIE LIMITÉE D'UN AN

1-855-392-0644
Trademark Industries Inc .

CONSIGNES IMPORTANTES DE SÉCURITÉ

CONSERVEZ CES INSTRUCTIONS POUR UN USAGE DOMESTIQUE SEULEMENT

LISEZ TOUTES LES DIRECTIVES AVANT D'UTILISER L'ASPIRATEUR.

AVERTISSEMENT: Afin de réduire les risques de décharge électrique, cet appareil est muni d'un connecteur polarisé (dont une broche est plus large que l'autre). Le connecteur est conçu pour se brancher à une prise de courant polarisée d'une seule façon. Si le connecteur n'entre pas complètement dans la prise, inversez le connecteur et réessayez. Si vous ne parvenez toujours pas à brancher l'appareil, contactez un électricien qualifié. Ne modifiez pas le connecteur d'aucune façon.

Lors de l'utilisation d'un appareil électrique, certaines précautions élémentaires doivent toujours être suivies, y compris les suivantes:

1. Ne laissez pas l'appareil sans surveillance lorsqu'il est branché. Débranchez l'appareil de la prise lorsqu'il n'est pas utilisé et avant son entretien.
2. N'autorisez jamais l'utilisation de cet appareil à titre de jouet. Une étroite surveillance est requise lorsque cet appareil est utilisé par un enfant ou près d'un enfant.
3. Utilisez l'appareil uniquement pour les fonctions qui lui sont attribuées, conformément au présent manuel. Utilisez uniquement les accessoires recommandés par le fabricant.
4. N'utilisez pas l'appareil si le fil d'alimentation ou la prise de courant est endommagé.
5. Ne tirez pas sur un fil ou un câble de l'appareil. N'utilisez pas un fil ou un câble de l'appareil pour le transporter. Ne fermez pas de porte sur un fil ou un câble de l'appareil et évitez de tirer un fil ou un câble de l'appareil sur un coin pointu.
6. Ne débranchez pas l'appareil en tirant sur le fil. Débranchez l'appareil de la prise à partir du connecteur, et non en tirant sur le fil.
7. Ne manipulez pas la prise ou l'appareil avec des mains mouillées.
8. N'insérez aucun objet dans les ouvertures. N'utilisez pas l'appareil si l'une des ouvertures est obstruée. Enlevez la poussière, les peluches, les cheveux et tout autre débris pouvant diminuer la circulation d'air.
9. Tenez les cheveux, les vêtements amples, les doigts et toute autre partie du corps loin des ouvertures et des pièces mobiles de l'appareil.
10. Éteignez l'appareil avant de le débrancher.

11. Faites preuve d'une prudence particulière lorsque vous utilisez l'appareil dans des escaliers.
12. N'aspirez pas de liquides inflammables ou combustibles, comme du carburant, et n'utilisez pas l'appareil en présence de tels liquides.
13. N'aspirez aucune matière en combustion ou qui émet de la fumée, comme une cigarette, une allumette ou des cendres chaudes.
14. N'utilisez pas l'appareil sans d'abord avoir installé un filtre-éponge ou un sac à poussière, selon le type d'utilisation prévu.
15. Respectez toutes les consignes et tous les avertissements inscrits sur l'aspirateur.
16. Tenez le tuyau, les suceurs et les autres ouvertures de l'appareil loin de votre visage et du corps.
17. Débranchez toujours l'appareil avant d'installer ou d'enlever le tuyau d'aspiration.
18. Rangez l'aspirateur à l'intérieur. Rangez l'aspirateur après utilisation pour éviter de provoquer un accident (par exemple, quelqu'un qui tombe après avoir heurté l'appareil).
19. L'utilisation d'une tension incompatible peut endommager le moteur et possiblement entraîner des blessures. La tension recommandée est indiquée sur l'étiquette de caractéristique.
20. Utilisez l'appareil uniquement pour les fonctions qui lui sont attribuées conformément au présent guide de l'utilisateur.
21. Si l'aspirateur est endommagé, il doit être réparé par un agent de service doivent le réparer éviter toute situation dangereuse.
22. Ne faites pas rouler l'aspirateur sur son fil d'alimentation. Maintenez le câble loin des surfaces chaudes.
23. Cet appareil est muni d'une double isolation. Utilisez uniquement des pièces de remplacement identiques aux originaux. Consultez les instructions pour la réparation d'un appareil à double isolation

COMPOSANTES

1. Poignée
2. Bouton de marche/arrêt (ON/OFF)
3. Couvercle
4. Drain d'air
5. Cartouche de filtre
6. Grillage de métal
7. Tube d'aluminium
8. Câble d'alimentation
9. Tuyau en métal
10. Mouffle
11. Pince
12. Réservoir
13. Piédestal
14. Roues

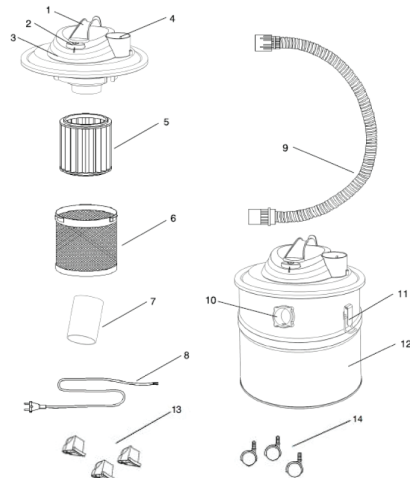

AVERTISSEMENT

Si le câble d'alimentation est endommagé, celui-ci doit être remplacé par une personne qualifiée afin d'éviter de créer une source de danger. Avant de nettoyer ou réparer l'appareil, débranchez le câble d'alimentation de la prise. Vérifiez tous les accessoires avant de brancher l'appareil. Prenez toujours soin de vérifier le bon positionnement des accessoires et que l'appareil n'a pas de défaut.

CARACTÉRISTIQUES

Tension :	120 V
Fréquence normale :	60 Hz
Puissance :	2 HP
Capacité :	18 l
Aspiration :	16 Kpa
Conforme à la norme UL 1017	
Certifié conforme à la norme CSA C22.2 NO.243-10	

AVERTISSEMENT

- Veuillez lire attentivement les instructions d'utilisation avant d'assembler et d'utiliser l'aspirateur.
- Vérifiez que la tension principale correspond à la tension inscrite sur la plaque.
- Branchez l'appareil uniquement à une prise adéquate de 120 V/60 Hz.
- Débranchez l'appareil de la prise lorsque l'appareil n'est pas utilisé, avant de l'ouvrir, avant de le nettoyer et avant tout entretien.
- Ne nettoyez jamais l'appareil avec un solvant.
- Ne débranchez pas l'appareil en tirant sur le câble d'alimentation.
- Lorsque l'appareil est prêt à fonctionner, ne le laissez pas sans surveillance.
- Tenir hors de la portée des enfants.
- Assurez-vous que la prise ou le câble d'alimentation ne soit pas écrasé, étiré, et qu'on ne roule ou ne marche pas dessus.
- L'appareil ne doit pas être utilisé si les principaux fils de sortie de connexion ne sont pas en parfaite condition, auquel cas ils doivent être réparés par une personne qualifiée afin d'éviter de créer une source de danger.
- Les principaux fils de sortie de connexion doivent être remplacés conformément aux versions indiquées par le fabricant. (câble de connexion principal : 18 AWG, 105 °C, 300 V, min.182 m)
- N'aspirez pas : des allumettes, des cendres et des mégots de cigarette qui brûlent ou encore très chauds, des substances (y compris vapeur et liquide) inflammables, corrosives, explosives ou qui présentent un risque d'incendie.
- Cet appareil ne convient pas pour l'aspiration de poussière nocive à la santé.
- Rangez l'appareil dans un endroit sec.

- N'utilisez pas un appareil défectueux.
- Faites réparer uniquement auprès d'un agent de service autorisé.
- Utilisez l'appareil uniquement aux fins pour lesquels il a été conçu.
- Faites preuve d'une prudence particulière lorsque vous utilisez l'appareil dans des escaliers.
- Utilisez uniquement les accessoires et pièces de rechange du fabricant.

APERÇU DES SUCEURS

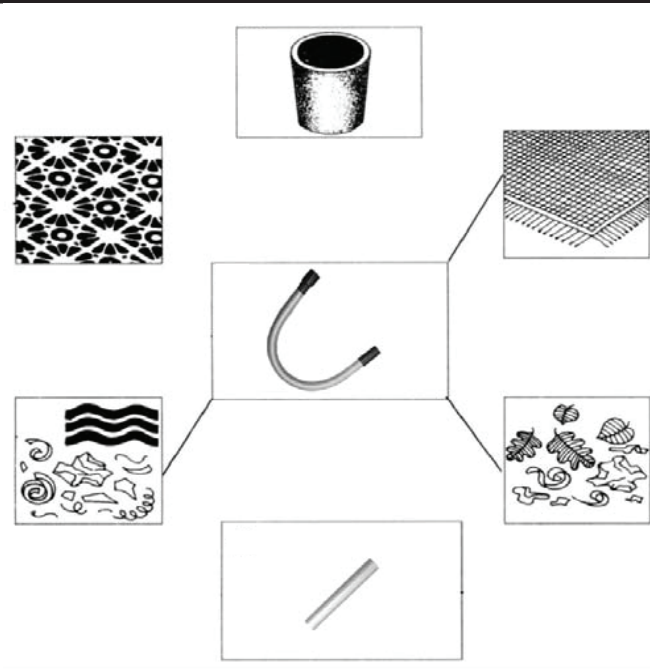

ASSEMBLAGE

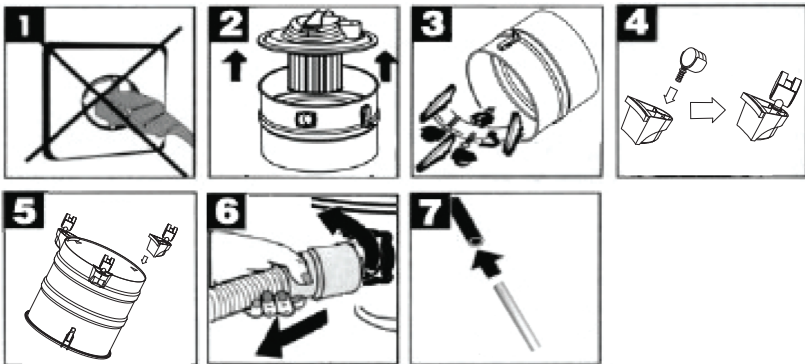

ASPIRATION DE DÉCHETS SOLIDES

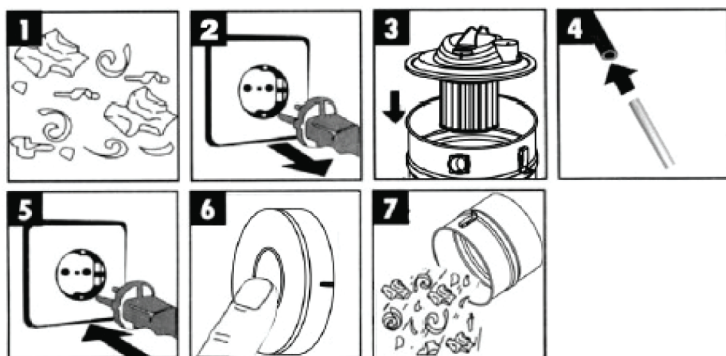

SOUFFLAGE

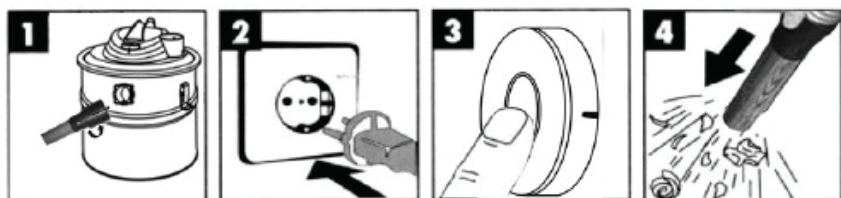

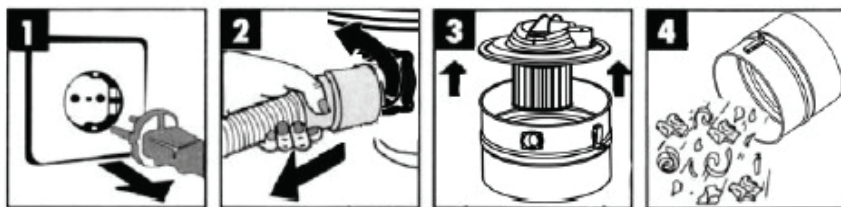

1. Insérez un bout du tuyau dans la prise d'aération qui se trouve sur le couvercle.
2. Branchez le fil à la prise.
3. Appuyez sur l'interrupteur de mise en marche pour activer l'appareil.
4. Vous pouvez maintenant souffler les cendres.

NETTOYAGE D'ENTRETIEN



AVERTISSEMENT!

1. Lorsque l'interrupteur est placé en position «  », l'aspirateur fonctionne de lui-même.
2. Lorsque l'interrupteur est de nouveau placé en position «  », l'aspirateur est éteint et ne peut pas fonctionner.
3. Cet appareil n'est pas conçu pour être utilisé par une personne ayant des capacités physiques, sensorielles ou mentales limitées, ou avec peu d'expérience et de connaissances; ceci comprend les enfants, sauf s'ils sont supervisés ou qu'ils reçoivent des instructions de la part de la personne responsable de leur sécurité.
4. Cet appareil n'est pas un jouet et les enfants doivent être supervisés en tout temps.

UTILISATION PRÉVUE

L'aspirateur doit uniquement servir à aspirer de la poussière et de la saleté. Il ne peut pas servir de pompe à eau. Il ne doit pas servir à aspirer sur une personne ou un animal.

AVERTISSEMENT!

Feu et explosion! N'inhalez pas de liquides inflammables, de solvants explosifs ou corrosifs, d'essence, d'huile, etc. Il est interdit d'utiliser cet appareil pour aspirer de la poussière chaude, des tisons ou des cendres chaudes, notamment de l'amiante et des produits relatifs, des insecticides, des fertilisants en poudre, etc.

Aspiration à sec

Mettez l'appareil en marche et installez l'accessoire de votre choix, au besoin. Évitez d'aspirer de la poussière pouvant bloquer l'embout ou le tuyau d'aspiration. Si le réservoir semble plein, arrêter l'appareil, débranchez-le, videz le réservoir (12), nettoyez le filtre (5) et vérifiez que le tuyau d'aspiration n'est pas obstrué.

AVERTISSEMENT!

Dans l'éventualité d'un secouage violent, cartouche de filtre (5), s'il est présent, peut bloquer le trou d'aspiration, ce qui entraîne une augmentation soudaine de la révolution du moteur. Éteignez le moteur, nettoyez la conduite d'aspiration et essayez de nouveau l'appareil.

AVERTISSEMENT!

1. Soyez toujours vigilant pour les connexions électriques, les câbles et les extensions. Aucun de ces éléments ne doit entrer en contact avec de l'eau.
2. Assurez-vous que les câbles d'extension sont toujours en bon état. Ils ne doivent jamais être endommagés ou modifiés.

3. Avant d'amorcer le nettoyage, videz toujours le réservoir (12) et nettoyez toujours le filtre (5).
4. N'utilisez pas de sac ou de papier à filtre.
5. Utilisez l'appareil sans dépasser sa vitesse et sa force d'aspiration.
6. Dans ce cas, arrêtez immédiatement l'aspirateur et débranchez-le de la prise.
7. Ouvrez l'aspirateur et videz-le.
8. Afin d'éviter la prolifération de moisissure, enlevez et essuyez le filtre (5).

ENTRETIEN ET NETTOYAGE

AVERTISSEMENT!

Avant chaque inspection ou entretien, éteignez l'appareil et débranchez-le de la prise. Nettoyez régulièrement l'appareil et prenez-en soin pour garantir son bon fonctionnement pendant longtemps.

Nettoyez l'appareil à l'aide d'un linge doux ou d'une brosse douce.

Ne vaporisez pas d'eau sur l'appareil; évitez de mouiller l'appareil.

Afin d'éviter d'endommager de manière permanente l'appareil, n'utilisez pas de détergent ou de solvant. Les produits chimiques peuvent être nocifs aux pièces en plastique.

Videz et nettoyez le réservoir régulièrement. Nettoyez régulièrement le filtre et conservez-le au sec.

DÉPANNAGE

Si l'appareil ne se met pas en marche :

- Vérifiez que le bouton a été engagé;
- Vérifiez les connexions électriques;
- Vérifiez les extensions ou le type de fonction d'aspiration activée;
- Vérifiez le positionnement des interrupteurs.

Si l'appareil ne fonctionne toujours pas :

- Vérifiez si le réservoir est plein et videz-le au besoin;
- Nettoyez le filtre;
- Vérifiez que rien n'obstrue le tuyau d'aspiration et, le cas échéant, libérez-le;

AVERTISSEMENT!

Si l'appareil ne fonctionne toujours pas après avoir appliqué les interventions susmentionnées, ou si le problème est différent de ceux susmentionnés, présentez-le à un technicien qualifié. Faites toujours référence au modèle et au numéro d'enregistrement (inscrit sur la plaque de données techniques) de l'appareil.

RANGEMENT

- Après chaque utilisation, nettoyez complètement l'appareil en entier, y compris ses accessoires.
- Rangez l'appareil dans un endroit sécuritaire, en position stable. Évitez de l'exposer au froid, et rangez-le dans un endroit sec, hors de la portée des enfants.
- Évitez d'exposer l'appareil aux rayons directs du soleil; rangez-le dans un endroit sombre ou dans l'ombre, si possible.
- Ne rangez pas l'appareil dans un sac de nylon, au risque de favoriser l'apparition de moisissure.

GARANTIE

Cet appareil est couvert par une garantie limitée d'un (1) an.

Si l'appareil est endommagé, communiquez avec un technicien. Tout défaut causé par une mauvaise utilisation, le non-respect d'une consigne ou instruction fournie dans le manuel d'instructions, ou tout dommage causé par une mauvaise réparation réalisée par une tierce partie ne sont pas couverts par la garantie. L'usure normale de certaines composantes, notamment le filtre, n'est également pas couverte par la garantie.

Pour obtenir de plus amples renseignements, téléphonez au 1-855-392-0644.
Trademark Industries Inc.

